

A green Ferrari tractor is driving through an orange orchard. The tractor is positioned in the center of the frame, moving away from the viewer. Above the tractor, a large, white, mesh-like protective net is stretched across the orchard, supported by a central cable. The net is partially open, allowing some light to filter through. The orchard rows are filled with green leaves and ripe orange fruit. The ground is covered with a reflective, silver or white plastic mulch. The overall scene is brightly lit, suggesting a sunny day.

# TRAKTOR KATALÓGUS

**FERRARI**

# A LEGSOKOLDALÚBB VÁLASZTÉK

A speciális FERRARI traktorok kínálata nagy teljesítményű, megbízható és többfunkciós gépekből áll, amelyek kis méretekkel és nagyfokú manőverezőképeséggel rendelkeznek.

A nagy teljesítményű motorokkal rendelkező rövid tengelytávú, alacsony súlypontú gépek több szabadalmaztatott technológiai megoldással is büszkélkedhetnek. A FERRARI traktorok a domborzati viszonyoktól függetlenül kiválóan alkalmasak a szőlő- és gyümölcstévényekben, üvegházakban előforduló összes munka elvégzésére, illetve kommunális célokra is nagyszerűen használhatók.

A jóvágágyással rendelkező fülkével felszerelt FERRARI traktorok kényelmes és komfortos helyet nyújtanak a gépkezelőknek.

A traktorokban a dizájn, az ergonómia és a biztonság eredeti és exkluzív módon találkozhat.

## ELÉRHETŐ VÁLTOZATOK

**AR** – középen csuklós alváz, keskeny nyomtáv és kis fordulókör.

**RS** – kormányzott kerekekkel rendelkező alváz, kimagasló stabilitás és tapadás a lejtős területeken való használathoz.

**DUALSTEER®** – középen csuklós alváz, kormányzott kerekek a szűk helyeken való páratlan manőverezőképeségért.

**MT** – kormányzott kerekekkel ellátott alváz, dombos és hegyvidéki területeken végzett különféle feladatokra.





## TARTALOMJEGYZÉK

### AZONOS KERÉKMÉRETŰ TRAKTOROK

Négy azonos méretű kerékkel és felépítésükből adódóan kiváló tömegeloszlású motorral rendelkező traktorok

CROMO 35	4
CROMO 35 JUNIOR	6
CROMO 35 JUNIOR MICRO	8
COBRAM 60	10
COBRAM 60 MICRO	12
MIZAR 70	14
THOR 85	16
THOR K90	18
VEGA 85 - M.Y. 24	20
VEGA 85 AI-TRACTOR - M.Y. 24	22
VEGA K90 - M.Y. 24	24
VEGA K90 AI-TRACTOR - M.Y. 24	26

### KÜLÖNBÖZŐ KERÉKMÉRETŰ TRAKTOROK

Különböző méretű kerekkel és felépítésükből adódóan kiváló tömegeloszlású motorral rendelkező traktorok

STELLAR 85	28
STELLAR K90	30
DRACO 85	32
DRACO K90	34
SKY JUMP K90	36

### KOMPAKT GÉPEK

Hagyományos, rövid tengelytávú traktorok

RAPTOR 35	38
-----------	----

AZONOS KERÉKMÉRETŰ TRAKTOROK

# CROMO 35



ELÉRHETŐ VÁLTOZATOK  
AR - RS



SEBESSÉGVÁLTÓ  
8 + 4



TELJESÍTMÉNY  
25 LE



HÁTSÓ EMLŐ KAPACITÁSA  
950 kg



VEZETŐÜLÉS  
Egyirányú

OPCIONÁLIS  
FŐ ELEMEEK



FÜGGETLEN TLT

(csak RS)

PROSPEKTUS  
BÖNGÉSZÉSE



# MOTOR



KUBOTA, 3 hengeres

LÖKETTÉRFOGAT

1123 cm<sup>3</sup>

TELJESÍTMÉNY

18,5 kW/25 LE @ 3000 fordulat/perc

MAX. MOTORNYOMATÉK

71,5 Nm @2200 fordulat/perc

## MŰSZAKI ADATOK

SEBESSÉGVÁLTÓ	Könnyen kezelhető sebességváltó 8 előre- és 4 hátrameneti fokozattal
SZINKRONIZÁLT IRÁNYVÁLTÓ	Nincs
TENGELYKAPCSOLÓ	Száraz, egytárcsás
ALVÁZ	Integrált, törzscsuklós vázszerkezet
MEGHAJTÁS	Állandó összerékhajtás (4WD)
HÁTSÓ TLT	540 fordulat/perc, szinkronizált
HIDRAULIKUS RENDSZER	Egykörös, legfeljebb 6 hátsó hidraulikus csatlakozó
HÁTSÓ EMELŐ KAPACITÁSA	950 kg (az alsó emelőkar végén)
ÜZEMI FÉK	Dobfék a hátsó kerekeken
VEZETŐÁLLÁS	Fellépő. A váltókarok a könnyebb hozzáférhetőség érdekében a kormánykerék alatt kaptak helyet
FÜLKE	Nincs

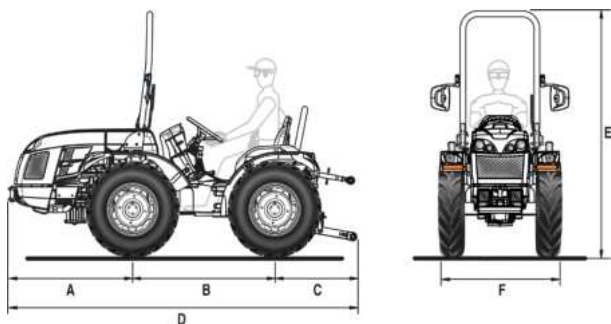

	A	B	C	D	E	F	SÚLY
AR	968	1200	775	2943	1980/2010	989/1391	1040
RS	968	1200	775	2943	1980/2010	1069/1391	1060

Méretek mm-ben (min/max) – Tömeg, kg

AZONOS KERÉKMÉRETŰ TRAKTOROK

# CROMO JUNIOR 35



ELÉRHETŐ VÁLTOZATOK  
RS



SEBESSÉGVÁLTÓ  
8 + 4



TELJESÍTMÉNY  
25 LE



HÁTSÓ EMLŐ KAPACITÁSA  
500 kg



VEZETŐÜLÉS  
Egyirányú

OPCIONÁLIS  
FŐ ELEMEEK



FÜGGETLEN TLT



HÁTSÓ EMLŐ  
2 EMLŐ MUNKA-  
HENGGERREL



HIDRAULIKUS  
ELOSZTÓK



FÜGGETLENŰL MŰKÖD-  
TETHETŐ  
JOBBS ÉS BAL OLDALI  
FÉKPEDÁL

# MOTOR



KUBOTA, 3 hengeres

LÖKETTÉRFOGAT

1123 cm<sup>3</sup>

TELJESÍTMÉNY

18,5 kW/25 LE @ 3000 fordulat/perc

MAX. MOTORNYOMATÉK

71,5 Nm @2200 fordulat/perc

## MŰSZAKI ADATOK

SEBESSÉGVÁLTÓ	Könnyen kezelhető sebességváltó 8 előre- és 4 hátrameneti fokozattal
SZINKRONIZÁLT IRÁNYVÁLTÓ	Nincs
TENGELYKAPCSOLÓ	Száraz, egytárcsás
ALVÁZ	Integrált, törzscsuklós vázszerkezet
MEGHAJTÁS	Állandó összkerék-hajtás (4WD)
HÁTSÓ TLT	540 fordulat/perc, szinkronizált
HIDRAULIKUS RENDSZER	Egykörös, legfeljebb 2 hátsó hidraulikus csatlakozó
HÁTSÓ EMELŐ KAPACITÁSA	500 kg (az alsó emelőkar végén) – 950 kg (az alsó emelőkar végén) opcionális kétmunkahengeres emelővel
ÜZEMI FÉK	Dobfék a hátsó kerekeken
VEZETŐÁLLÁS	Fellépő. A váltókarok a könnyebb hozzáférhetőség érdekében a kormánykerék alatt kaptak helyet
FÜLKE	Nincs

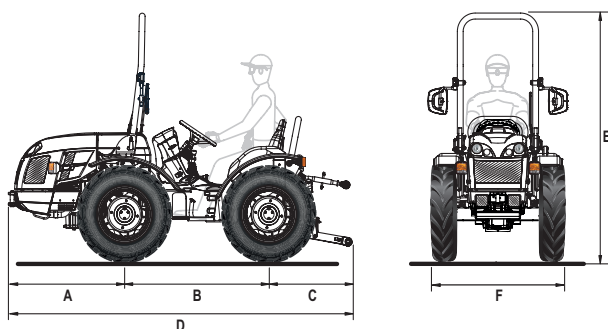

	A	B	C	D	E	F	SÚLY
RS	968	1200	775	2943	1980/2010	1069/1391	1060

Méretetek mm-ben (min/max) – Tömeg, kg

AZONOS KERÉKMÉRETŰ TRAKTOROK

# CROMO 35 JUNIOR 1/1 micro



ELÉRHETŐ VÁLTOZATOK  
AR



SEBESSÉGVÁLTÓ  
8 + 4



TELJESÍTMÉNY  
25 LE



HÁTSÓ EMELŐ KAPACITÁSA  
500 kg



VEZETŐÜLÉS  
Egyirányú

OPCIONÁLIS  
FŐ ELEMEEK



HÁTSÓ EMELŐ  
2 EMELŐ MUNKA-  
HENGERRREL



HIDRAULIKUS  
ELOSZTÓK



# MOTOR



KUBOTA, 3 hengeres

LÖKETTÉRFOGAT

1123 cm<sup>3</sup>

TELJESÍTMÉNY

18,5 kW/25 LE @ 3000 fordulat/perc

MAX. MOTORNYOMATÉK

71,5 Nm @2200 fordulat/perc

## MŰSZAKI ADATOK

SEBESSÉGVÁLTÓ	Könnyen kezelhető sebességváltó 8 előre- és 4 hátrameneti fokozattal
SZINKRONIZÁLT IRÁNYVÁLTÓ	Nincs
TENGELYKAPCSOLÓ	Száraz, egytárcsás
ALVÁZ	Integrált, törzscsuklós vázszerkezet
MEGHAJTÁS	Állandó összkerék-hajtás (4WD)
HÁTSÓ TLT	540 fordulat/perc, szinkronizált
HIDRAULIKUS RENDSZER	Egykörös, legfeljebb 2 hátsó hidraulikus csatlakozó
HÁTSÓ EMELŐ KAPACITÁSA	500 kg (az alsó emelőkar végén) – 950 kg (az alsó emelőkar végén) opcionális kétmunkahengeres emelővel
ÜZEMI FÉK	Dobfék a hátsó kerekeken
VEZETŐÁLLÁS	Fellépő. A váltókarok a könnyebb hozzáférhetőség érdekében a kormánykerék alatt kaptak helyet
FÜLKE	Nincs

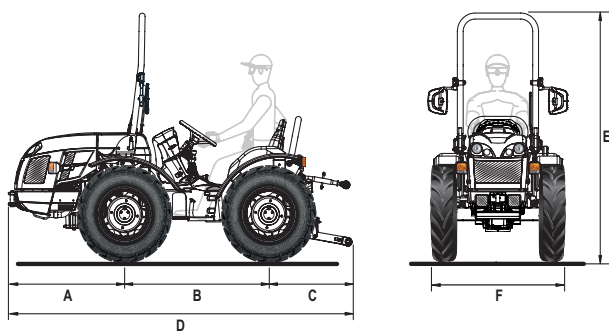

	A	B	C	D	E	F	SÚLY
AR	968	1200	723	2891	2022/2059	770/900	975

Méretetek mm-ben (min/max) – Tömeg, kg

AZONOS KERÉKMÉRETŰ TRAKTOROK

# COBRAM 60



ELÉRHETŐ VÁLTOZATOK  
AR - RS



SEBESSÉGVÁLTÓ  
12 + 12



TELJESÍTMÉNY  
49 LE



HÁTSÓ EMELŐ KAPACITÁSA  
1200 kg



VEZETŐÜLÉS  
Egyirányú vagy megfordítható



OPCIONÁLIS  
FŐ ELEMEEK

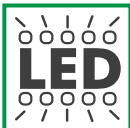

MUNKA-  
LÁMPÁK



SELF CLEANING  
SYSTEM™

PROSPEKTUS  
BÖNGÉSZÉSE



## MOTOR



KOHLER3 hengeres, turbó, közbenső hűtő, közös nyomócsöves

LÖKETTÉRFOGAT	1861 cm <sup>3</sup>
TELJESÍTMÉNY	36 kW/49 LE @ 2600 fordulat/perc
MAX. MOTORNYOMATÉK	190 Nm @1500 fordulat/perc

## MŰSZAKI ADATOK

SEBESSÉGVÁLTÓ	Szinkronizált sebességváltó, 12 előre- és 12 hátrameneti fokozattal
SZINKRONIZÁLT IRÁNYVÁLTÓ	Van
TENGELYKAPCSOLÓ	Többtárcsás, olajfürdős
ALVÁZ	Integrált, törzscsuklós vázszerkezet
MEGHAJTÁS	Állandó összkerékajítás (4WD)
HÁTSÓ TLT	540 fordulat/perc, független és szinkronizált
HIDRAULIKUS RENDSZER	Kétkörös, független szivattyúkkal, akár 7 hátsó hidraulikus kimenettel
HÁTSÓ EMELŐ KAPACITÁSA	1200 kg (az alsó emelőkar végén)
ÜZEMI FÉK	Tárcsás, olajfürdős, mechanikus vezérléssel, a hátsó kerekekre hatva
VEZETŐÁLLÁS	Fellépő, egyirányú vagy megfordítható dupla pedálokkal
FÜLKE	Nincs

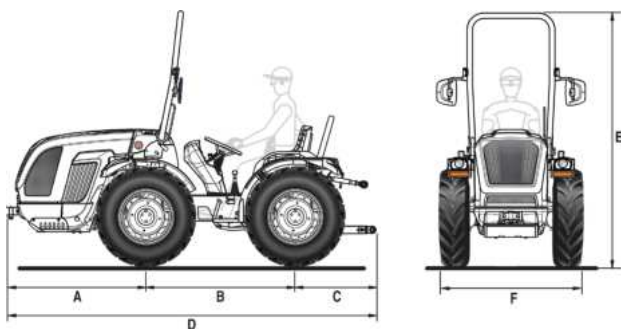

	A	B	C	D	E	F	SÚLY
AR	1248	1340	779	3367	2185/2260	1008/1438	1700
RS	1248	1340	779	3367	2185/2260	1207/1643	1700

Méreték mm-ben (min/max) – Tömeg, kg

AZONOS KERÉKMÉRETŰ TRAKTOROK

# COBRAM 60

## V micro



ELÉRHETŐ VÁLTOZATOK  
AR



SEBESSÉGVÁLTÓ  
12 + 12



TELJESÍTMÉNY  
49 LE



HÁTSÓ EMELŐ KAPACITÁSA  
1200 kg



VEZETŐÜLÉS  
Mégfordítható

OPCIONÁLIS  
FŐ ELEMEEK



NAGYOBB  
HIDRAULIKUS  
RENDSZER



3 HIDRAULIKUS  
PONT

## MOTOR



KOHLER3 hengeres, turbó, közbenső hűtő, közös nyomócsöves

LÖKETTÉRFOGAT	1861 cm <sup>3</sup>
TELJESÍTMÉNY	36 kW/49 LE @ 2600 fordulat/perc
MAX. MOTORNYOMATÉK	190 Nm @1500 fordulat/perc

## MŰSZAKI ADATOK

SEBESSÉGVÁLTÓ	Szinkronizált sebességváltó, 12 előre- és 12 hátrameneti fokozattal
SZINKRONIZÁLT IRÁNYVÁLTÓ	Van
TENGELYKAPCSOLÓ	Többtárcsás, olajfűrdős
ALVÁZ	Integrált, törzscsuklós vázszerkezet
MEGHAJTÁS	Állandó összkerékajítás (4WD)
HÁTSÓ TLT	540 fordulat/perc, független és szinkronizált
HIDRAULIKUS RENDSZER	Kétkörös, független szivattyúkkal, akár 7 hátsó hidraulikus kimenettel
HÁTSÓ EMELŐ KAPACITÁSA	1200 kg (az alsó emelőkar végén)
ÜZEMI FÉK	Tárcsás, olajfűrdős, mechanikus vezérléssel, a hátsó kerekekre hatva
VEZETŐÁLLÁS	Megfordítható kormány- és üléspozíció, dupla pedálokkal
FÜLKE	Nincs

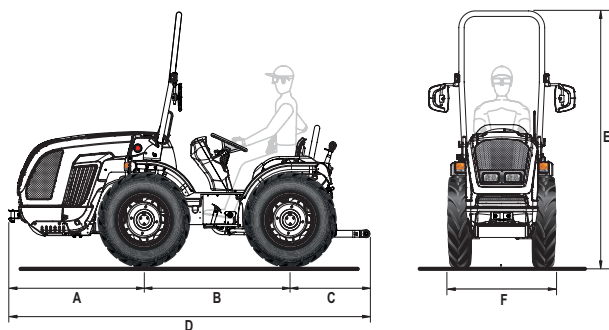

	A	B	C	D	E	F	SÚLY
AR	1248	1340	779	3367	2181/2260	950/1394	1550

Méreték mm-ben (min/max) – Tömeg, kg

AZONOS KERÉKMÉRETŰ TRAKTOROK

# MIZAR 70



ELÉRHETŐ VÁLTOZATOK  
AR - RS - DUALSTEER® - MT



SEBESSÉGVÁLTÓ  
12 + 12



TELJESÍTMÉNY  
63 LE



HÁTSÓ EMELŐ KAPACITÁSA  
1900 kg



VEZETŐÜLÉS  
Megfordítható

OPCIONÁLIS  
FŐ ELEMEEK



JOYSTICK



CAT 4 FÜLKE



SELF CLEANING  
SYSTEM™



DUAL FLOATING  
SYSTEM™

PROSPEKTUS  
BÖNGÉSZÉSE



# MOTOR



KOHLER, 4 hengeres, turbó, közbenső hűtő, közös nyomócsöves

LÖKETTÉRFOGAT	2482 cm <sup>3</sup>
TELJESÍTMÉNY	46 kW/63 LE @ 2600 fordulat/perc
MAX. MOTORNYOMATÉK	205 Nm @1500 fordulat/perc

## MŰSZAKI ADATOK

SEBESSÉGVÁLTÓ	12 előre és 12 hátrameneti fokozat, szinkronizált sebességváltó Easy Plus™ tengelykapcsolóval <sup>(1)</sup> és Smart Brake & Go funkcióval <sup>(2)</sup>
SZINKRONIZÁLT IRÁNYVÁLTÓ	Van, Power Clutch System gombbal <sup>(3)</sup>
TENGYELYKAPCSOLÓ	Többtárcsás, olajfűrdős, elektronikus vezérléssel
ALVÁZ	Integrált, törzscsuklós vázszerkezet
MEGHAJTÁS	Állandó összkerekhajtás (4WD)
HÁTSÓ TLT	540/540E fordulat/perc, független és szinkronizált
HIDRAULIKUS RENDSZER	Kétkörös rendszer, független szivattyúkkal és hőcserélővel, akár 11 hátsó hidraulikus kimenettel
HÁTSÓ EMELŐ KAPACITÁSA	1900 kg (az alsó emelőkar végén)
ÜZEMI FÉK	Tárcsás, olajfűrdős, hidrosztatikus vezérléssel, a hátsó kerekre hatva
VEZETŐÁLLÁS	Gumibakokra függesztett, forgatható fülke, szabadon álló pedálokkal
FÜLKÉ	Opcionális. Vista vagy Vista Pro típus, túlnyomásos, CAT 4 besorolással

<sup>(1)</sup> Szoftveres kuplungműködtetés a mindig sima és egyenletes fokozatkapcsolás érdekében.

<sup>(2)</sup> Lehetővé teszi a traktor megállítását és újraindítását csak a fékpedál használatával, a tengelykapcsoló használata nélkül.

<sup>(3)</sup> Gomb a sebességváltó és az irányváltó kuplungpedál használata nélküli bekapcsolásához.

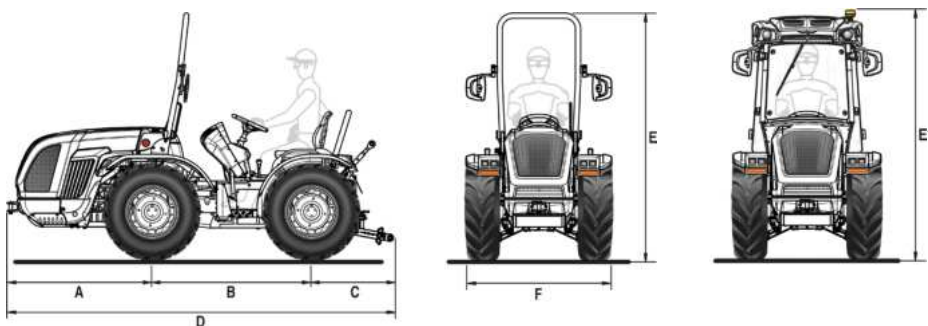

	A	B	C	D	E (védőkerettel)	E1 (fülkével)	F	SÚLY (védőkeret/fülke)
AR	1314	1480	800	3594	2215/2300	2145/2230	1121/1525	1770/1900
RS	1314	1480	800	3594	2215/2300	2145/2230	1150/1764	1830/1960
DS <sup>®</sup>	1314	1480	800	3594	2215/2300	2145/2230	1150/1764	1830/1960
MT	1314	1480	800	3594	-	2145/2195	1684/1710	1960

Méretek mm-ben (min/max) – Tömeg, kg

AZONOS KERÉKMÉRETŰ TRAKTOROK

# THOR 85



ELÉRHETŐ VÁLTOZATOK  
AR - RS



SEBESSÉGVÁLTÓ  
16 + 16



TELJESÍTMÉNY  
75 LE



HÁTSÓ EMEŐ KAPACITÁSA  
2300 kg



VEZETŐÜLÉS  
Egyirányú vagy megfordítható

OPCIONÁLIS  
FŐ ELEMEK



EELSŐ EMEŐ

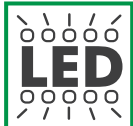

MUNKA-  
LÁMPÁK



SELF CLEANING  
SYSTEM™

PROSPEKTUS  
BÖNGÉSZÉSE





## MOTOR



KOHLER, 4 hengeres, turbó, közbenső hűtő, közös nyomócsöves

LÖKETTÉRFOGAT	2482 cm <sup>3</sup>
TELJESÍTMÉNY	55,4 kW/75,3 LE @ 2300 fordulat/perc
MAX. MOTORNYOMATÉK	300 Nm @1500 fordulat/perc

## MŰSZAKI ADATOK

SEBESSÉGVÁLTÓ	Szinkronizált sebességváltó, 16 előre- és 16 hátrameneti fokozattal
SZINKRONIZÁLT IRÁNYVÁLTÓ	Van
TENGELYKAPCSOLÓ	Többtárcsás, olajfűrdős
ALVÁZ	Integrált, törzscsuklós vázszerkezet
MEGHAJTÁS	Állandó összkerekhajtás (4WD)
TLT	540/540E fordulat/perc, független és szinkronizált
HIDRAULIKUS RENDSZER	Kétkörös rendszer, független szivattyúkkal és hőcserélővel, akár 7 hátsó hidraulikus kimenettel
HÁTSÓ EMELŐ KAPACITÁSA	2300 kg (az alsó emelőkar végén)
ÜZEMI FÉK	Tárcsás, olajfűrdős, mechanikus vezérléssel, a hátsó kerekre hatva
VEZETŐÁLLÁS	Fellépő, egyirányú vagy megfordítható dupla pedálokkal
FÜLKE	Nincs

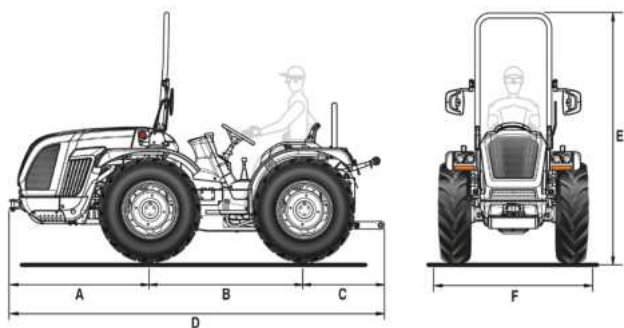

	A	B	C	D	E	F	SÚLY
AR	1365	1450	925	3740	2240/2350	1125/1707	2170
RS	1365	1450	925	3740	2240/2364	1291/1961	2090

Méreték mm-ben (min/max) – Tömeg, kg

AZONOS KERÉKMÉRETŰ TRAKTOROK

# THOR K90



ELÉRHETŐ VÁLTOZATOK

AR - RS



SEBESSÉGVÁLTÓ

16 + 16



TELJESÍTMÉNY

75 LE



HÁTSÓ EMELŐ KAPACITÁSA

2300 kg



VEZETŐÜLÉS

Egyirányú vagy megfordítható



OPCIONÁLIS  
FŐ ELEMEEK



ELSŐ EMELŐ

PROSPEKTUS  
BÖNGÉSZÉSE



# MOTOR



KUBOTA, 4 hengeres, turbó, közös nyomócsöves

LÖKETTÉRFOGAT	3769 cm <sup>3</sup>
TELJESÍTMÉNY	54,6 kW/75 LE @ 2400 fordulat/perc
MAX. MOTORNYOMATÉK	305,4 Nm @1500 fordulat/perc

## MŰSZAKI ADATOK

SEBESSÉGVÁLTÓ	Szinkronizált sebességváltó, 16 előre- és 16 hátrameneti fokozattal
SZINKRONIZÁLT IRÁNYVÁLTÓ	Van
TENGELYKAPCSOLÓ	Többtárcsás, olajfürdős
ALVÁZ	Integrált, törzscsuklós vázszerkezet
MEGHAJTÁS	Állandó összkerék-hajtás (4WD)
HÁTSÓ TLT	540/540E fordulat/perc, független és szinkronizált
HIDRAULIKUS RENDSZER	Kétkörös rendszer, független szivattyúkkal és hőcserélővel, akár 7 hátsó hidraulikus kimenettel
HÁTSÓ EMELŐ KAPACITÁSA	2300 kg (az alsó emelőkar végén)
ÜZEMI FÉK	Tárcsás, olajfürdős, mechanikus vezérléssel, a hátsó kerekekre hatva
VEZETŐÁLLÁS	Fellépő, egyirányú vagy megfordítható dupla pedálokkal
FÜLKE	Nincs

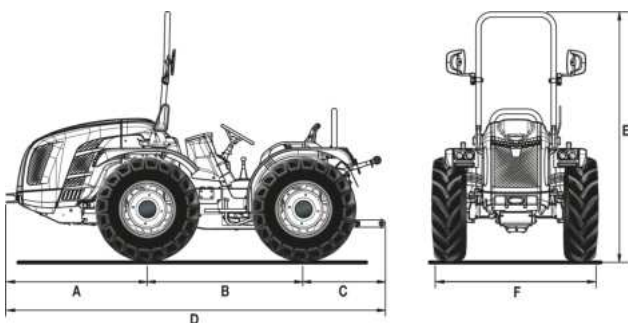

	A	B	C	D	E	F	SÚLY
AR	1348	1450	927	3725	2254/2364	1125/1707	2150
RS	1348	1450	927	3725	2254/2364	1368/1961	2150

Méreték mm-ben (min/max) – Tömeg, kg

AZONOS KERÉKMÉRETŰ TRAKTOROK

# VEGA 85

MODEL **YEAR 24**



ELÉRHETŐ VÁLTOZATOK  
AR - RS - DUALSTEER® - MT



SEBESSÉGVÁLTÓ  
16 + 16



TELJESÍTMÉNY  
75 LE



HÁTSÓ EMLŐ KAPACITÁSA  
2300 kg



VEZETŐÜLÉS  
Megfordítható

OPCIONÁLIS  
FŐ ELEMEK



IRÁNYVÁLTÓ:  
EASYDRIVE®



JOYSTICK



ELSŐ EMLŐ



CAT 4 FÜLKE



SELF CLEANING  
SYSTEM™

PROSPEKTUS  
BÖNGÉSZÉSE



# MOTOR



KOHLER, 4 hengeres, turbó, közbenső hűtő, közös nyomócsöves

LÖKETTÉRFOGAT	2482 cm <sup>3</sup>
TELJESÍTMÉNY	55,4 kW/75,3 LE @ 2300 fordulat/perc
MAX. MOTORNYOMATÉK	300 Nm @1500 fordulat/perc

## MŰSZAKI ADATOK

SEBESSÉGVÁLTÓ	16 előre és 16 hátrameneti fokozat, szinkronizált sebességváltó Easy Plus™ tengelykapcsolóval <sup>(1)</sup> és Smart Brake & SZINKRONIZÁLT IRÁNYVÁLTÓ
TENGELYKAPCSOLÓ	Van, Power Clutch System gombbal <sup>(3)</sup>
ALVÁZ	Többtárcsás, olajfűrdős, elektronikus vezérléssel
MEGHAJTÁS	Integrált, törzscsuklós vázszerkezet
HÁTSÓ TLT	4WD az első kerék meghajtásának kikapcsolásával
HIDRAULIKUS RENDSZER	450/540E (540/1000 az MT-nél) fordulatszám, független és szinkronizált
HÁTSÓ EMELŐ KAPACITÁSA	Kétkörös rendszer, független szivattyúkkal és hőcserélővel, akár 13 hátsó hidraulikus kimenettel
ÜZEMI FÉK	2300 kg (az alsó emelőkar végén)
VEZETŐÁLLÁS	Tárcsás, olajfűrdős, hidrosztatikus vezérléssel, mind a négy kerékre hatnak
FÜLKE	Gumibakokra függesztett, forgatható fülke, szabadon álló pedálokkal
	Opcionális. Hatszlopos Space Clima vagy négyoszlopos, hosszított Vista Pro túlnyomásos fülke, CAT 4 besorolással

<sup>(1)</sup> Szoftveres kuplungműködtetés a mindig sima és egyenletes fokozatkapcsolás érdekében.

<sup>(2)</sup> Lehetővé teszi a traktor megállítását és újraindítását csak a fékpedál használatával, a tengelykapcsoló használatával nélkül.

<sup>(3)</sup> Gomb a sebességváltó és az irányváltó kuplungpedál használatával nélküli bekapcsolásához.

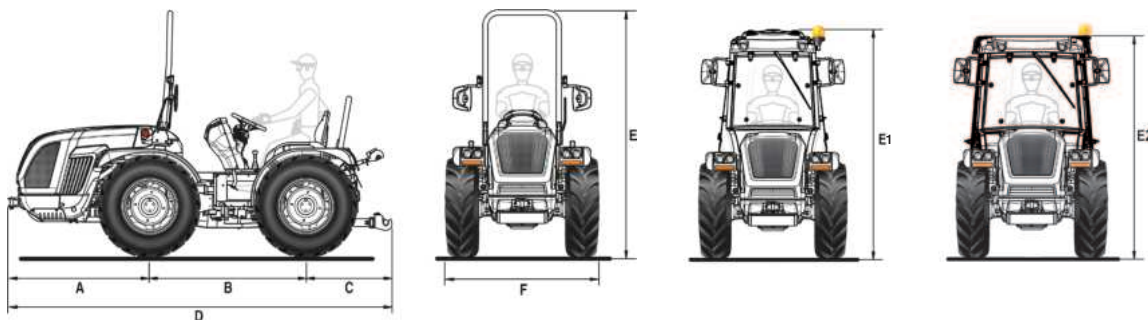

	A	B	C	D	E (védőkerettel)	E1 (Vista fülkével)	E2 (Space fülkével)	F	SÚLY (védőkeret/fülke)
AR	1365	1495	930	3790	2254/2364	2235/2345	-	1127/1603	2240/2390
RS	1365	1495	930	3790	2254/2364	2235/2345	2070/2180	1291/1961	2320/2470
DS <sup>®</sup>	1365	1495	930	3790	2254/2364	2235/2345	-	1291/1961	2390/2540
MT	1365	1495	930	3790	-	-	2070/2180	1697/1961	2500

Méretek mm-ben (min/max) – Tömeg, kg

AZONOS KERÉKMÉRETŰ TRAKTOROK

# VEGA 85

**Ai** - TRACTOR  
ARTIFICIAL INTELLIGENCE

MODEL YEAR 24



ELÉRHETŐ VÁLTOZATOK  
AR - RS - DUALSTEER® - MT



SEBESSÉGVÁLTÓ  
16 + 16 EasyDrive®



TELJESÍTMÉNY  
75 LE



HÁTSÓ EMLŐ KAPACITÁSA  
2300 kg



VEZETŐÜLÉS  
Megfordítható

OPCIONÁLIS  
FŐ ELEMEK



JOYSTICK



ELSŐ EMLŐ



CAT 4 FÜLKE



SELF CLEANING  
SYSTEM™

PROSPEKTUS  
BÖNGÉSZÉSE



# MOTOR



KOHLER, 4 hengeres, turbó, közbenső hűtő, közös nyomócsöves

LÖKETTÉRFOGAT	2482 cm <sup>3</sup>
TELJESÍTMÉNY	55,4 kW/75,3 LE @ 2300 fordulat/perc
MAX. MOTORNYOMATÉK	300 Nm @1500 fordulat/perc

## MŰSZAKI ADATOK

SEBESSÉGVÁLTÓ	16 előre és 16 hátrameneti fokozat, szinkronizált sebességváltó Easy Plus™ tengelykapcsolóval <sup>(1)</sup> és mesterséges
SZINKRONIZÁLT IRÁNYVÁLTÓ	Van, alapfelszereltségként EasyDrive® elektrohidraulikus irányváltóval
TENGYELYKAPCSOLÓ	Többtárcsás, olajfűrdős, elektronikus vezérléssel
ALVÁZ	Integrált, törzscsuklós vázszerkezet
MEGHAJTÁS	4WD az első kerék meghajtásának kikapcsolásával
HÁTSÓ TLT	540/540E (540/1000 az MT-nél) fordulatszám, független és szinkronizált
HIDRAULIKUS RENDSZER	Kétkörös rendszer, független szivattyúkkal és hőcserélővel, akár 13 hátsó hidraulikus kimenettel
HÁTSÓ EMELŐ KAPACITÁSA	2300 kg (az alsó emelőkar végén)
ÜZEMI FÉK	Olajfűrdőben lévő tárcsák, mind a négy kerékre ható hidrosztatikus hajtás és hegymeneti elindulást segítő rendszer
VEZETŐÁLLÁS	Gumibakokra függesztett, forgatható fülke, szabadon álló pedálokkal
FÜLKE	Opcionális. Hatoszlopos Space Clima vagy négyszlopos, hosszított Vista Pro túlnyomósos fülke, CAT 4 kategóriás

<sup>(1)</sup> Szoftveres kuptlungműködtetés a mindig sima és egyenletes fokozatkapcsolás érdekében.

<sup>(2)</sup> Intelligens rendszer, amely 4 vezetési mód segítségével optimalizálja az elektrohidraulikus irányváltó, a tengelykapcsoló és a fékek kezelését.

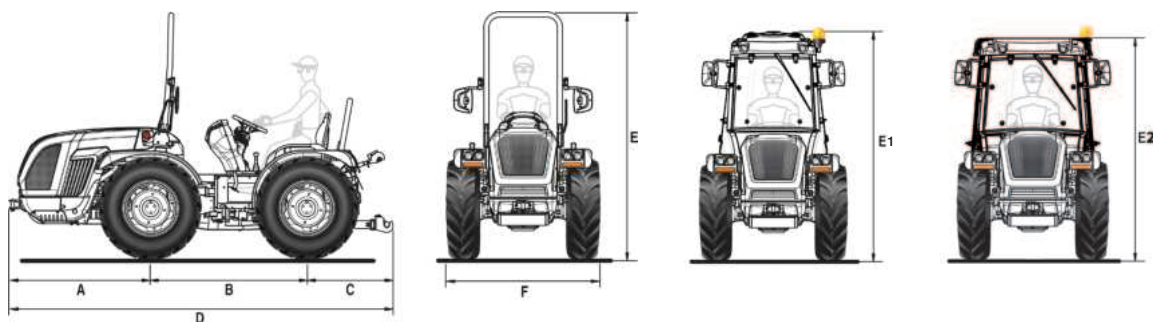

	A	B	C	D	E (védőkerettel)	E1 (Vista fülkével)	E2 (Space fülkével)	F	SÚLY (védőkeret/fülke)
AR	1365	1495	930	3790	2254/2364	2235/2345	-	1127/1603	2240/2390
RS	1365	1495	930	3790	2254/2364	2235/2345	2070/2180	1291/1961	2320/2470
DS®	1365	1495	930	3790	2254/2364	2235/2345	-	1291/1961	2390/2540
MT	1365	1495	930	3790	-	-	2070/2180	1697/1961	2500

Méretek mm-ben (min/max) – Tömeg, kg

AZONOS KERÉKMÉRETŰ TRAKTOROK

# VEGA K90

MODEL **YEAR 24**



ELÉRHETŐ VÁLTOZATOK  
AR - RS - DUALSTEER® - MT



SEBESSÉGVÁLTÓ  
16 + 16



TELJESÍTMÉNY  
75 LE



HÁTSÓ EMELŐ KAPACITÁSA  
2300 kg



VEZETŐÜLÉS  
Megfordítható

OPCIONÁLIS  
FŐ ELEMEEK



IRÁNYVÁLTÓ:  
EASYDRIVE®



JOYSTICK



ELSŐ EMELŐ



CAT 4 FÜLKE

PROSPEKTUS  
BÖNGÉSZÉSE





# MOTOR



KUBOTA, 4 hengeres, turbó, közös nyomócsöves

LÖKETTÉRFOGAT	3769 cm <sup>3</sup>
TELJESÍTMÉNY	54,6 kW/75 LE @ 2400 fordulat/perc
MAX. MOTORNYOMATÉK	305,4 Nm @1500 fordulat/perc

## MŰSZAKI ADATOK

SEBESSÉGVÁLTÓ	Szinkronizált sebességváltó, 16 előre- és 16 hátrameneti fokozattal
SZINKRONIZÁLT IRÁNYVÁLTÓ	Van
TENGELYKAPCSOLÓ	Többtárcsás, olajfűrdős, elektronikus vezérléssel
ALVÁZ	Integrált, törzscsuklós vázszerkezet
MEGHAJTÁS	4WD az első kerék meghajtásának kikapcsolásával
HÁTSÓ TLT	540/540E (540/1000 az MT-nél) fordulatszám, független és szinkronizált
HIDRAULIKUS RENDSZER	Kétkörös rendszer, független szivattyúkkal és hőcserélővel, akár 13 hátsó hidraulikus kimenettel
HÁTSÓ EMELŐ KAPACITÁSA	2300 kg (az alsó emelőkar végén)
ÜZEMI FÉK	Tárcsás, olajfűrdős, hidrosztatikus vezérléssel, mind a négy kerékre hatnak
VEZETŐÁLLÁS	Gumibakokra függesztett, forgatható fülke, szabadon álló pedálokkal
FÜLKE	Opcionális. Hatoszlopos Space Clima vagy négyoszlopos, hosszított Vista Pro túlnyomásos fülke, CAT 4 kategóriás

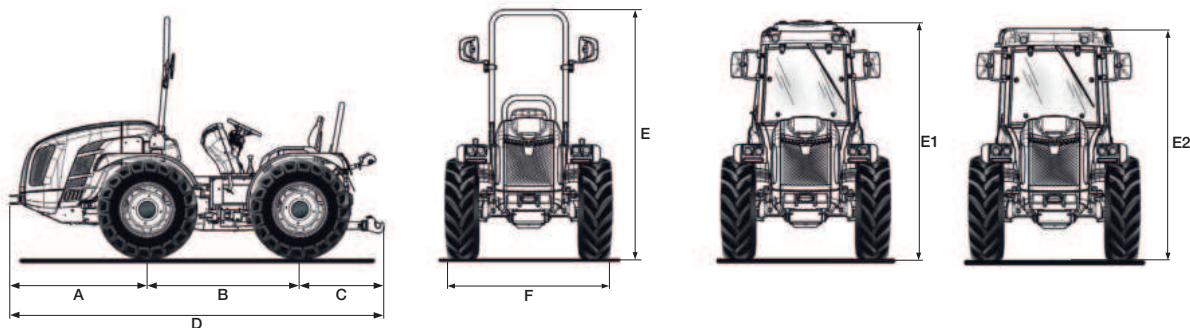

	A	B	C	D	E (védőkerettel)	E1 (Vista fülkével)	E2 (Space fülkével)	F	SÚLY (védőkeret/fülke)
AR	1348	1495	932	3775	2254/2364	2235/2345	-	1127/1603	2300/2450
RS	1348	1495	932	3775	2254/2364	2235/2345	2070/2180	1291/1961	2380/2530
DS®	1348	1495	932	3775	2254/2364	2235/2345	-	1291/1961	2450/2580
MT	1348	1495	932	3775	-	-	2070/2180	1697/1961	2560

Méretek mm-ben (min/max) – Tömeg, kg

AZONOS KERÉKMÉRETŰ TRAKTOROK

# VEGA K90

**Ai-TRACTOR**  
ARTIFICIAL INTELLIGENCE

MODEL  
YEAR 24



ELÉRHETŐ VÁLTOZATOK  
AR - RS - DUALSTEER®



SEBESSÉGVÁLTÓ  
16 + 16 EasyDrive®



TELJESÍTMÉNY  
75 LE



HÁTSÓ EMELŐ KAPACITÁSA  
2300 kg



VEZETŐÜLÉS  
Megfordítható

OPCIONÁLIS  
FŐ ELEMEEK



JOYSTICK



ELSŐ EMELŐ



CAT 4 FÜLKE

PROSPEKTUS  
BÖNGÉSZÉSE



# MOTOR



KUBOTA, 4 hengeres, turbó, közös nyomócsöves

LÖKETTÉRFOGAT	3769 cm <sup>3</sup>
TELJESÍTMÉNY	54,6 kW/75 LE @ 2400 fordulat/perc
MAX. MOTORNYOMATÉK	305,4 Nm @1500 fordulat/perc

## MŰSZAKI ADATOK

SEBESSÉGVÁLTÓ	16 előre és 16 hátrameneti fokozat, szinkronizált sebességváltó Easy Plus™ tengelykapcsolóval <sup>(1)</sup> és mesterséges
SZINKRONIZÁLT IRÁNYVÁLTÓ	Van, alapfelszereltségként EasyDrive® elektrohidraulikus irányváltóval
TENGELYKAPCSOLÓ	Többtárcsás, olajfürdős, elektronikus vezérléssel
ALVÁZ	Integrált, törzscsuklós vázszerkezet
MEGHAJTÁS	4WD az első kerék meghajtásának kikapcsolásával
HÁTSÓ TLT	540/540E fordulat/perc, független és szinkronizált
HIDRAULIKUS RENDSZER	Kétkörös rendszer, független szivattyúkkal és hőcserélővel, akár 13 hátsó hidraulikus kimenettel
HÁTSÓ EMELŐ KAPACITÁSA	2300 kg (az alsó emelőkar végén)
ÜZEMI FÉK	Olajfürdőben lévő tárcsák, mind a négy kerékre ható hidrosztatikus hajtás és hegymeneti elindulást segítő rendszer
VEZETŐÁLLÁS	Gumibakokra függesztett, forgatható fülke, szabadon álló pedálokkal
FÜLKE	Opcionális. Hatoszlopos Space Clima vagy négyszlopos, hosszított Vista Pro túlnyomásos fülke, CAT 4 kategóriás

<sup>(1)</sup> Szoftveres kuptlungműködtetés a mindig sima és egyenletes fokozatkapcsolás érdekében.

<sup>(2)</sup> Intelligens rendszer, amely 4 vezetési mód segítségével optimalizálja az elektrohidraulikus irányváltó, a tengelykapcsoló és a fékek kezelését.

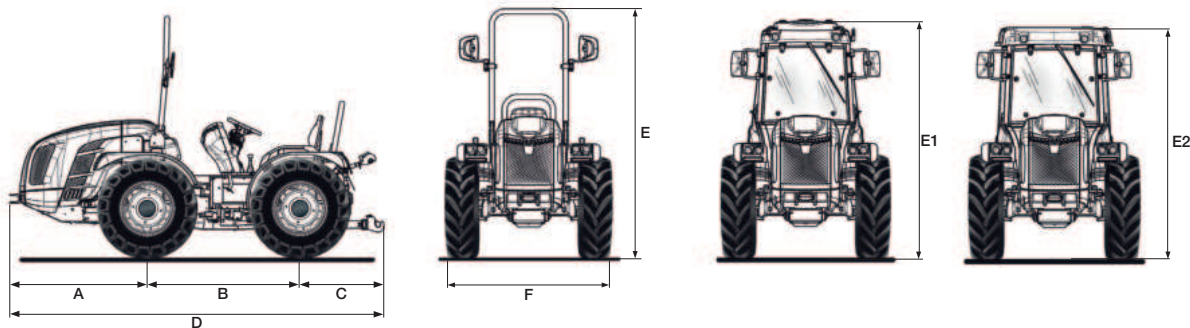

	A	B	C	D	E (védőkerettel)	E1 (Vista fülkével)	E2 (Space fülkével)	F	SÚLY (védőkeret/fülke)
AR	1348	1495	932	3775	2254/2364	2235/2345	-	1127/1603	2300/2450
RS	1348	1495	932	3775	2254/2364	2235/2345	2070/2180	1291/1961	2380/2530
DS®	1348	1495	932	3775	2254/2364	2235/2345	-	1291/1961	2450/2580

Méretek mm-ben (min/max) – Tömeg, kg

KÜLÖNBÖZŐ KERÉKMÉRETŰ TRAKTOROK

# STELLAR 85



ELÉRHETŐ VÁLTOZATOK  
RS



SEBESSÉGVÁLTÓ  
16 + 16



TELJESÍTMÉNY  
75 LE



HÁTSÓ EMELŐ KAPACITÁSA  
2700 kg



VEZETŐÜLÉS  
Egyirányú



OPCIONÁLIS  
FŐ ELEMEEK



MUNKA-  
LÁMPÁK



SELF CLEANING  
SYSTEM™



24 COLOS  
KEREKEK



CAT4 FÜLKE

PROSPEKTUS  
BÖNGÉSZÉSE



# MOTOR



KOHLER, 4 hengeres, turbó, közbenső hűtő, közös nyomócsöves

LÖKETTÉRFOGAT	2482 cm <sup>3</sup>
TELJESÍTMÉNY	55,4 kW/75,3 LE @ 2300 fordulat/perc
MAX. MOTORNYOMATÉK	300 Nm @1500 fordulat/perc

## MŰSZAKI ADATOK

SEBESSÉGVÁLTÓ	Szinkronizált sebességváltó, 16 előre- és 16 hátrameneti fokozattal
SZINKRONIZÁLT IRÁNYVÁLTÓ	Van
TENGELYKAPCSOLÓ	Többtárcsás, olajfűrdős
ALVÁZ	Integrált, törzscsuklós vázszerkezet
MEGHAJTÁS	4WD az első kerék meghajtásának kikapcsolásával
HÁTSÓ TLT	540/540E fordulat/perc, független és szinkronizált. Kapcsolórendszer a jobb sárvédőn
HIDRAULIKUS RENDSZER	Kétkörös rendszer, független szivattyúkkal és hőcserélővel, akár 7 hátsó hidraulikus kimenettel
HÁTSÓ EMELŐ KAPACITÁSA	2700 kg (az alsó emelőkar végén)
ÜZEMI FÉK	Tárcsás, olajfűrdős, mechanikus vezérléssel, a hátsó kerekekre hatva
VEZETŐÁLLÁS	Fellépő. A váltókarok a könnyebb hozzáférhetőség érdekében a kormánykerék alatt kaptak helyet
FÜLKÉ	Opcionális. Rendkívül alacsony profilú Compact Pro (minimális magassága 170 cm), túlnyomósos, CAT 4 besorolású

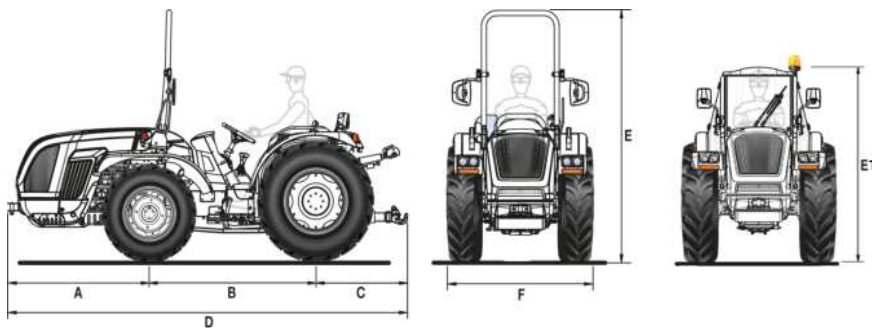

	A	B	C	D	E (védőkerettel)	E1 (fülkével)	F	SÚLY (védőkeret/fülke)
RS	1365	1607	963	3935	2195/2320	1700	1363/1908	2260/2380

Méretetek mm-ben (min/max) – Tömeg, kg

KÜLÖNBÖZŐ KERÉKMÉRETŰ TRAKTOROK

# STELLAR K90



ELÉRHETŐ VÁLTOZATOK  
RS



SEBESSÉGVÁLTÓ  
16 + 16



TELJESÍTMÉNY  
75 LE



HÁTSÓ EMELŐ KAPACITÁSA  
2700 kg



VEZETŐÜLÉS  
Egyirányú

OPCIONÁLIS  
FŐ ELEMEEK



24 COLOS  
KEREKEK



CAT 4 FÜLKE

PROSPEKTUS  
BÖNGÉSZÉSE



# MOTOR



KUBOTA, 4 hengeres, turbó, közös nyomócsöves

LÖKETTÉRFOGAT	3769 cm <sup>3</sup>
TELJESÍTMÉNY	54,6 kW/75 LE @ 2400 fordulat/perc
MAX. MOTORNYOMATÉK	305,4 Nm @1500 fordulat/perc

## MŰSZAKI ADATOK

SEBESSÉGVÁLTÓ	Szinkronizált sebességváltó, 16 előre- és 16 hátrameneti fokozattal
SZINKRONIZÁLT IRÁNYVÁLTÓ	Van
TENGELYKAPCSOLÓ	Többtárcsás, olajfűrdős
ALVÁZ	Integrált, törzscsuklós vázszerkezet
MEGHAJTÁS	4WD az első kerék meghajtásának kikapcsolásával
HÁTSÓ TLT	540/540E fordulat/perc, független és szinkronizált. Kapcsolórendszer a jobb sárvédőn
HIDRAULIKUS RENDSZER	Kétkörös rendszer, független szivattyúkkal és hőcserélővel, akár 7 hátsó hidraulikus kimenettel
HÁTSÓ EMELŐ KAPACITÁSA	2700 kg (az alsó emelőkar végén)
ÜZEMI FÉK	Tárcsás, olajfűrdős, mechanikus vezérléssel, a hátsó kerekekre hatva
VEZETŐÁLLÁS	Fellépő. A váltókarok a könnyebb hozzáférhetőség érdekében a kormánykerék alatt kaptak helyet
FÜLKÉ	Opcionális. Rendkívül alacsony profilú Compact Pro (minimális magassága 170 cm), túlnyomós, CAT 4 besorolású

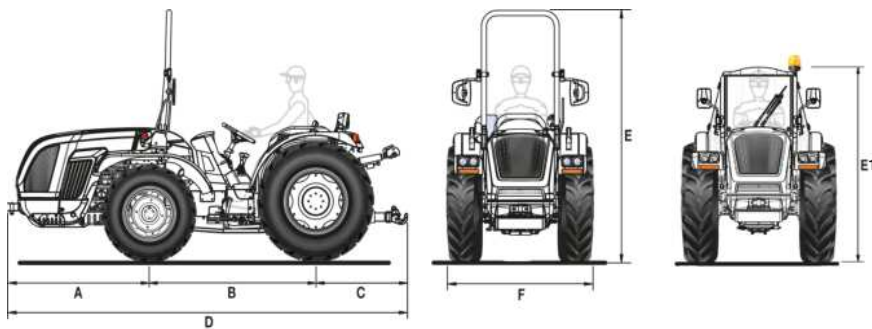

	A	B	C	D	E (védőkerettel)	E1 (fülkével)	F	SÚLY (védőkeret/fülke)
RS	1348	1607	963	3918	2195/2320	1700	1363/1908	2400/2520

Méretek mm-ben (min/max) – Tömeg, kg

KÜLÖNBÖZŐ KERÉKMÉRETŰ TRAKTOROK

# DRACO 85



ELÉRHETŐ VÁLTOZATOK  
RS - DUALSTEER®



SEBESSÉGVÁLTÓ  
16 + 16



TELJESÍTMÉNY  
75 LE



HÁTSÓ EMEŐ KAPACITÁSA  
2700 kg



VEZETŐÜLÉS  
Egyirányú



OPCIONÁLIS  
FŐ ELEMEEK



IRÁNYVÁLTÓ:  
EASYDRIVE®



JOYSTICK



ELSŐ EMEŐ



CAT 4 FÜLKE



SELF CLEANING  
SYSTEM™

PROSPEKTUS  
BÖNGÉSZÉSE





# MOTOR



KOHLER, 4 hengeres, turbó, közbenső hűtő, közös nyomócsöves

LÖKETTÉRFOGAT	2482 cm <sup>3</sup>
TELJESÍTMÉNY	55,4 kW/75,3 LE @ 2300 fordulat/perc
MAX. MOTORNYOMATÉK	300 Nm @1500 fordulat/perc

## MŰSZAKI ADATOK

SEBESSÉGVÁLTÓ	16 előre és 16 hátrameneti fokozat, szinkronizált sebességváltó Easy Plus™ tengelykapcsolóval <sup>(1)</sup> és Smart Brake &
SZINKRONIZÁLT IRÁNYVÁLTÓ	Van, Power Clutch System gombbal <sup>(3)</sup>
TENGYELYKAPCSOLÓ	Többtárcsás, olajfürdős, elektronikus vezérléssel
ALVÁZ	Integrált, törzscsuklós vázszerkezet
MEGHAJTÁS	4WD az első kerék meghajtásának kikapcsolásával
HÁTSÓ TLT	540/540E fordulat/perc, független és szinkronizált
HIDRAULIKUS RENDSZER	Kétkörös rendszer, független szivattyúkkal és hőcserélővel, akár 9 hátsó hidraulikus kimenettel
HÁTSÓ EMELŐ KAPACITÁSA	2700 kg (az alsó emelőkar végén)
ÜZEMI FÉK	Tárcsás, olajfürdős, hidrosztatikus vezérléssel, mind a négy kerékre hatnak
VEZETŐÁLLÁS	Gumibakokra függesztett fülke, szabadon álló pedálokkal
FÜLKE	Opcionális. Alacsony profilú Compact Pro, túlnyomósos, CAT 4 besorolású

<sup>(1)</sup> Szoftveres kuplungműködtetés a mindig sima és egyenletes fokozatkapcsolás érdekében.

<sup>(2)</sup> Lehetővé teszi a traktor megállítását és újraindítását csak a fékpedál használatával, a tengelykapcsoló használata nélkül.

<sup>(3)</sup> Gomb a sebességváltó és az irányváltó kuplungpedál használata nélküli bekapcsolásához.

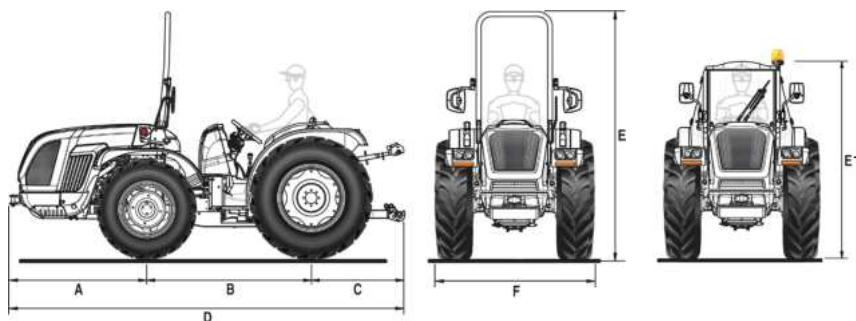

	A	B	C	D	E (védőkerettel)	E1 (fülkével)	F	SÚLY (védőkeret/fülke)
RS	1365	1607	963	3935	2216/2316	1765/1865	1363/1878	2460/2640
DS®	1365	1607	963	3935	2216/2316	1765/1865	1363/1878	2520/2640

Méretek mm-ben (min/max) – Tömeg, kg

KÜLÖNBÖZŐ KERÉKMÉRETŰ TRAKTOROK

# DRACO K90



ELÉRHETŐ VÁLTOZATOK  
RS - DUALSTEER®



SEBESSÉGVÁLTÓ  
16 + 16



TELJESÍTMÉNY  
75 LE



HÁTSÓ EMEŐ KAPACITÁSA  
2700 kg



VEZETŐÜLÉS  
Egyirányú

OPCIONÁLIS  
FŐ ELEMEK



IRÁNYVÁLTÓ:  
EASYDRIVE®



JOYSTICK



ELSŐ EMEŐ



CAT 4 FÜLKE

PROSPEKTUS  
BÖNGÉSZÉSE



# MOTOR



KUBOTA, 4 hengeres, turbó, közös nyomócsöves

LÖKETTÉRFOGAT	3769 cm <sup>3</sup>
TELJESÍTMÉNY	54,6 kW/75 LE @ 2400 fordulat/perc
MAX. MOTORNYOMATÉK	305,4 Nm @1500 fordulat/perc

## MŰSZAKI ADATOK

SEBESSÉGVÁLTÓ	Szinkronizált sebességváltó, 16 előre- és 16 hátrameneti fokozattal
SZINKRONIZÁLT IRÁNYVÁLTÓ	Van
TENGELYKAPCSOLÓ	Többtárcsás, olajfürdős, elektronikus vezérléssel
ALVÁZ	Integrált, törzscsuklós vázszerkezet
MEGHAJTÁS	4WD az első kerék meghajtásának kikapcsolásával
HÁTSÓ TLT	540/540E fordulat/perc, független és szinkronizált
HIDRAULIKUS RENDSZER	Kétkörös rendszer, független szivattyúkkal és hőcserélővel, akár 9 hátsó hidraulikus kimenettel
HÁTSÓ EMELŐ KAPACITÁSA	2700 kg (az alsó emelőkar végén)
ÜZEMI FÉK	Tárcsás, olajfürdős, hidrosztatikus vezérléssel, mind a négy kerékre hatnak
VEZETŐÁLLÁS	Gumibakokra függesztett fülke, szabadon álló pedálokkal
FÜLKE	Opcionális. Alacsony profilú Compact Pro, túlnyomósos, CAT 4 besorolású

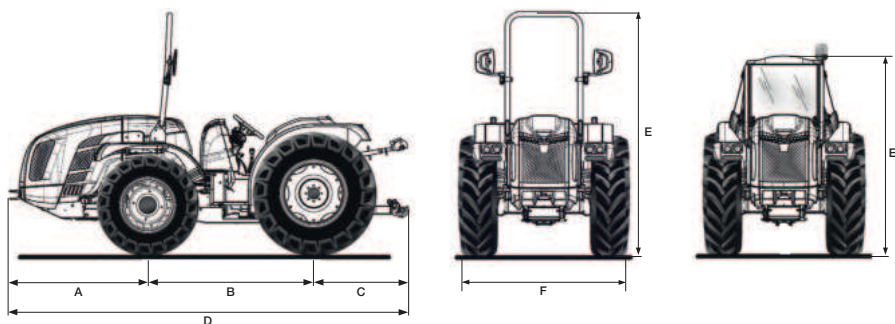

	A	B	C	D	E (védőkerettel)	E1 (fülkével)	F	SÚLY (védőkeret/fülke)
RS	1348	1607	968	3923	2216/2316	1765/1865	1363/1878	2520/2700
DS®	1348	1607	968	3923	2216/2316	1765/1865	1363/1878	2570/2700

KÜLÖNBÖZŐ KERÉKMÉRETŰ TRAKTOROK

# SKY JUMP K90



ELÉRHETŐ VÁLTOZATOK  
DUALSTEER®



SEBESSÉGVÁLTÓ  
16 + 16



TELJESÍTMÉNY  
75 LE



HÁTSÓ EMELŐ KAPACITÁSA  
2700 kg



VEZETŐÜLÉS  
Egyirányú

OPCIONÁLIS  
FŐ ELEMEEK



IRÁNYVÁLTÓ:  
EASYDRIVE®



JOYSTICK



ELSŐ EMELŐ

PROSPEKTUS  
BÖNGÉSZÉSE



# MOTOR



KUBOTA, 4 hengeres, turbó, közös nyomócsöves

LÖKETTÉRFOGAT	3769 cm <sup>3</sup>
TELJESÍTMÉNY	54,6 kW/75 LE @ 2400 fordulat/perc
MAX. MOTORNYOMATÉK	305,4 Nm @1500 fordulat/perc

# MŰSZAKI ADATOK

SEBESSÉGVÁLTÓ	Szinkronizált sebességváltó, 16 előre- és 16 hátrameneti fokozattal
SZINKRONIZÁLT IRÁNYVÁLTÓ	Van
TENGELYKAPCSOLÓ	Többtárcsás, olajfürdős, elektronikus vezérléssel
ALVÁZ	Integrált, törzscsuklós vázszerkezet
MEGHAJTÁS	4WD az első kerék meghajtásának kikapcsolásával
HÁTSÓ TLT	540/540E fordulat/perc, független és szinkronizált
HIDRAULIKUS RENDSZER	Kétkörös rendszer, független szivattyúkkal és hőcserélővel, akár 9 hátsó hidraulikus kimenettel
HÁTSÓ EMELŐ KAPACITÁSA	2700 kg (az alsó emelőkar végén)
ÜZEMI FÉK	Tárcsás, olajfürdős, hidrosztatikus vezérléssel, mind a négy kerékre hatnak
VEZETŐÁLLÁS	Gumibakokra függesztett fülke, szabadon álló pedálokkal
FÜLKE	Standard. Alacsony profilú Compact Pro, túlnyomásos, CAT 4 besorolású

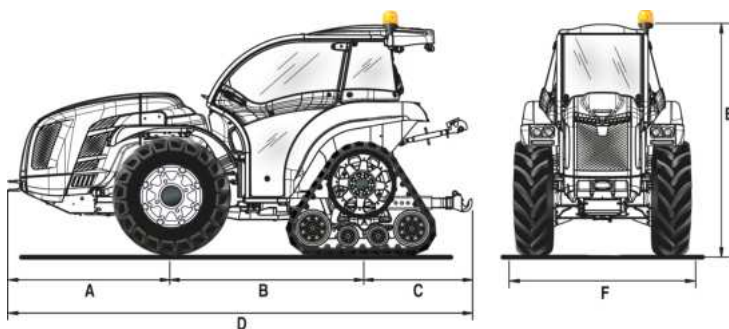

	A	B	C	D	E	F	SÚLY
DS®	1348	1607	968	3923	1853	1350	3000

Méreték mm-ben (min/max) – Tömeg, kg

KOMPAKT TRAKTOROK

# RAPTOR 35



ELÉRHETŐ VÁLTOZATOK  
RS



SEBESSÉGVÁLTÓ  
12 + 12



TELJESÍTMÉNY  
26 LE



HÁTSÓ EMELŐ KAPACITÁSA  
750 kg



VEZETŐÜLÉS  
Egyirányú

OPCIONÁLIS  
FŐ ELEMEEK



ELSŐ EMELŐ  
ELSŐ TLT-VEL



OLDALSÓ TLT

PROSPEKTUS  
BÖNGÉSZÉSE



# MOTOR



KOHLER, 4 hengeres

LÖKETTÉRFOGAT	1372 cm <sup>3</sup>
TELJESÍTMÉNY	18,8 kW/25,6 LE @ 3000 fordulat/perc
MAX. MOTORNYOMATÉK	78 Nm @2000 fordulat/perc

## MŰSZAKI ADATOK

SEBESSÉGVÁLTÓ	Szinkronizált sebességváltó, 12 előre- és 12 hátrameneti fokozattal
SZINKRONIZÁLT IRÁNYVÁLTÓ	Van
TENGELYKAPCSOLÓ	Kéttárcsás
ALVÁZ	Merev, kormányzott kerekekkel
MEGHAJTÁS	4WD az első kerék meghajtásának kikapcsolásával
HÁTSÓ TLT	540 fordulat/perc, független és szinkronizált
HIDRAULIKUS RENDSZER	Egykörös, legfeljebb 6 hidraulikus csatlakozó
HÁTSÓ EMELŐ KAPACITÁSA	750 kg (az alsó emelőkar végén)
ÜZEMI FÉK	Tárcsás, olajfürdős, a hátsó kerekekre hatva
VEZETŐÁLLÁS	Fellépő
FÜLKE	Nincs

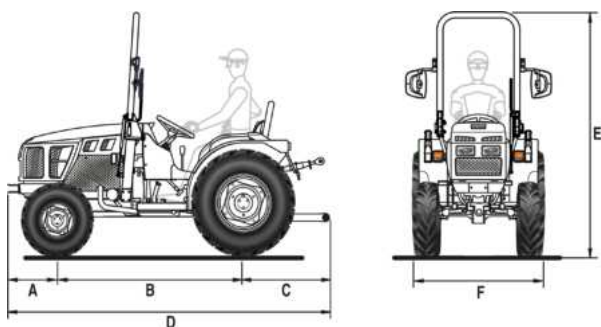

A	B	C	D	E	F	SÚLY
424	1553	730	2707	1985/2025	1112/1513	1100

Méreték mm-ben (min/max) – Tömeg, kg

## SZOLGÁLTATÁSOK



### PÓTALKATRÉSZEK

Eredeti pótalkatrészek teljes választéka, közvetlenül a gyártó által garantált minőségben.



### TANÁCSADÁS ÉS SEGÍTSÉG

Képzett és segítőkész szakemberek, a hatékony és megbízható szolgáltatás jegyében.



### KENŐANYAGOK

Az eredeti PowerLube kenőanyagok használata ajánlott.



### FINANSZÍROZÁS

Személyre szabott finanszírozási megoldások a hitelígényeknek megfelelően.



Navik Agri Kereskedelmi Kft.

[www.navikagri.hu](http://www.navikagri.hu)

[info@navik.hu](mailto:info@navik.hu)

+36204444774



M A D E I N I T A L Y