

RAPTOR 35



nyelv



FERRARI

RAPTOR 35

Hagyományos – kompakt – traktor – merev vázzal és különböző méretű kerekkel.

Az összerékhajtás, a rövid tengelytáv és a nagy kormányszögek a Raptor 35 modellt mozgékony és nagy teljesítményű multifunkcionális traktorra teszik, hiszen kiválóan használható a mezőgazdasági szállítási munkálatoktól kezdve a szántóföldi munkákig, ahogyan alkalmas szőlősorok és gyümölcsösök közötti munkára, az üvegházakban és faiskolákban végzett feladatokra, illetve kommunális feladatok elvégzésére is.

A FERRARI márka jó hírnevéhez híven megszerkesztett gép: kompakt méretek, megbízhatóság, kényelem és biztonság.

Nagy teljesítményű hidraulikus rendszer

Akár 6 hidraulikacsatlakozó felszerelésének lehetőségével.

Motorfordulatszám-arányos TLT

Járókerék-arányos működés.

Hátsó fékek

Többtárcsás, olajfürdős.

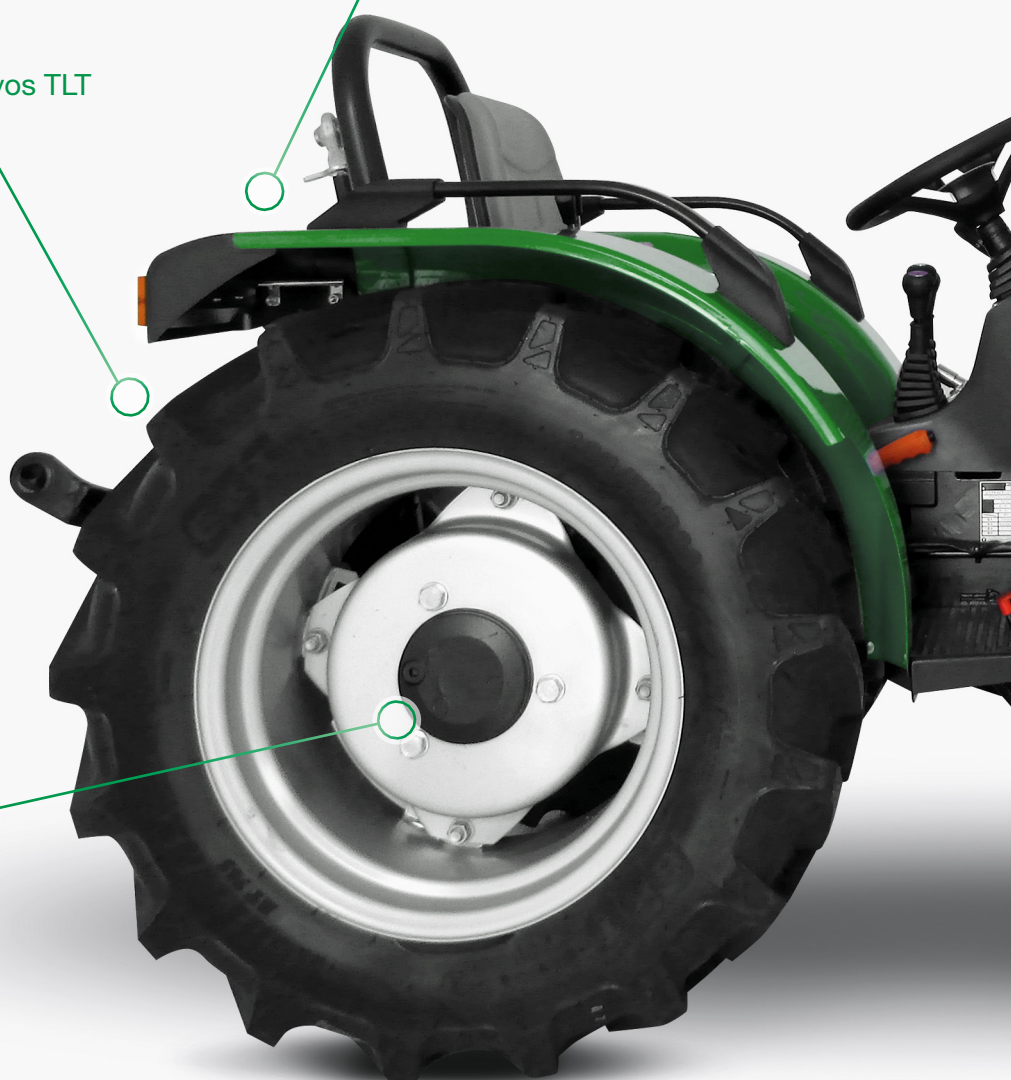

LEHETŐSÉGEK SZÉLES VÁLASZTÉKA

Mellső emelő, mellső és alsó TLT 1700 fordulat/perc fordulatszámmal, helyzet- és erőszabályzott hátsó emelő, rugós ülés, állítható kormánykerék, hátsó munkalámpa, mellső pótsúly és keréksúlyok, Tractor vagy Garden profilú gumiabroncsok.

Szinkronizált sebességváltó
(12 előre- és 12 hátrameneti fokozat)
szinkronizált irányváltóval.

Maximális sebesség
Akár 30 km/h.

Négykerékmeghajtás
Az első kerék
meghajtásának
kikapcsolási lehetőségével.



NAGY TELJESÍTMÉNYŰ MOTOR

A 19 kW alatti teljesítménykategóriában az új Kohler KDW 1404 kifejezetten erős motornak bizonyul, mivel 4 hengerével és 1400 köbcentiméterével 78 Nm nyomatékot biztosít.

A fordulatszám-szabályozó hozzáadása a motort érzékenyebbé teszi a terhelésre.

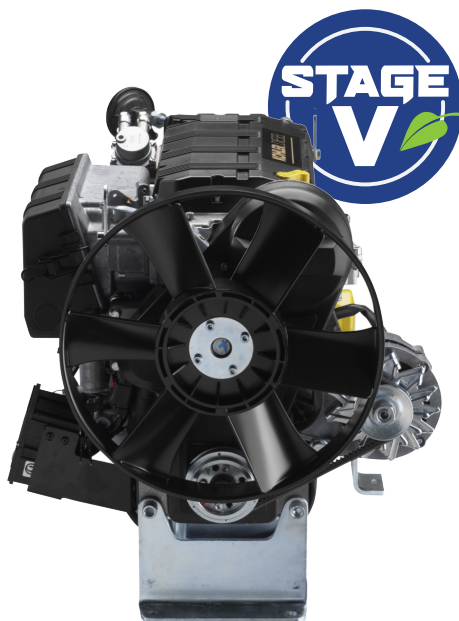

VEZETŐÜLÉS

A Raptor 35 ülése minden tekintetben a gépkezelő szempontjait veszi figyelembe; az összes kezelőszerv ergonomikusan helyezkedik el, és könnyen kezelhető.

A gépkezelő testsúlyának megfelelően állítható párnázott ülés és az állítható magasságú opcionális kormánykerék lehetővé teszi a munkaállomás maximális kényelem érdekében való beállítását.

Az analóg műszerekkel ellátott modern műszerfal lehetővé teszi a traktor állapotának teljes ellenőrzését.

A hidrosztatikusan vezérelt kormányzás még szűk helyeken is maximális manőverezhetőséget és kis fordulókört biztosít az optimális működéshez.



RAPTOR 35

Műszaki adatok

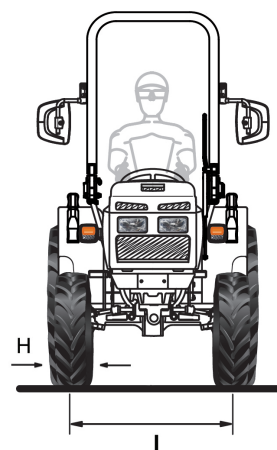
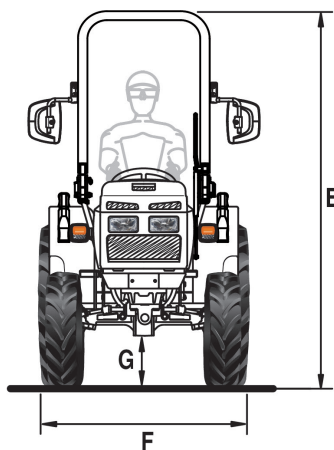
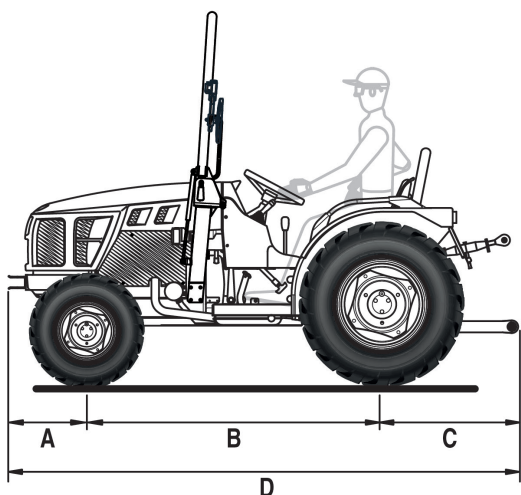

A	B	C	D	E min/max	F min/max	G min/max
424	1553	730	2707	1985/2025	1033/1513	242/272

* Méretek mm-ben

	6,5/80-12	250/80-18	23x8.50-12	280/70 R18	7,00-12	300/70 R20	25x8.50-14 Garden	380/70D-15 (36x13.50-15) Garden
	elől	hátsó	elől	hátsó	elől	hátsó	elől	hátsó
H	165	240	213	282	192	286	213	381
I	868/1104	881/1107	932/1044	869/1119	924/1146	873/1227	960/1016	991
F	1033/1269	1121/1347	1145/1257	1151/1401	1116/1296	1159/1513	1173/1229	1372

* Méretek mm-ben - min/max

H = abroncsszélesség - I = nyomtáv - F = külső szélesség

MŰSZAKI JELLEMZŐK	RAPTOR 35
MOTOR	Kohler KDW 1404
Hengerek száma	4
Lökettérfogat (cm ³)	1372
Motor típusa	Szívómotor
Kibocsátási szint	Stage V
Teljesítmény (kW/LE)	18,8/25,6
Néveleges fordulatszám (rpm)	3000
Maximális forgatónyomaték (Nm/ford.perc)	78/2000
Hűtés	Folyadék
Tartály kapacitása (l)	26
ALVÁZ	Merev, kormányzott kerekekkel
MEGHAJTÁS	4WD az elsőkerék-meghajtás kikapcsolásának lehetőségével
SEBESSÉGVÁLTÓ	24 sebességes szinkronizált sebességváltó: 12/12 sebességes, szinkronizált irányváltóval
Minimális/maximális haladási sebesség (km/h)	0,6/30
Tengelykapcsoló	Duplatárcsás tengelykapcsoló lábpedállal – manuálisan vezérelt TLT
DIFFERENCIÁLZÁR	Hátsó mechanikus vezérléssel
HIDAK	Elöl: kúpfogaskerekes kormánymű – Hátsó: bolygóműves lassító áttétel
HÁTSÓ TLT	Motorfordulatszám-arányos, 540 fordulat/perc, járókerék-arányos működés
Működtetés	Mechanikus
HIDRAULIKUS RENDSZER	Hidraulikus, fogaskerekes szivattyú
A hidraulikaszivattyú teljesítménye a szervónál, az emelőnél és a hidraulikacsatlakozóknál (l/perc)	19,3
Maximális hidraulikus nyomás (bar)	110
HIDRAULIKACSATLAKOZÓK	Mechanikusan működtetett
Standard	1 kettős működésű hidraulikacsatlakozó (összesen 2 db hidraulikacsatlakozó)
Opcióként, a standard felszereltségen felül	Emelő munkahengerrel: 1 egyes működésű hidraulikacsatlakozó, valamint 1 kettős működésű hidraulikacsatlakozó az úszó helyzethez (összesen 5 db hidraulikacsatlakozó), vagy 2 kettős működésű hidraulikacsatlakozó, ebből 1 zárható folyamatos olajszállítással vagy anélkül (összesen 6 db hidraulikacsatlakozó). Erőszabályzott emeléssel: 1 egyes működésű hidraulikacsatlakozó (összesen 3 db hidraulikacsatlakozó) vagy 1 kettős működésű zárható hidraulikacsatlakozó (összesen 4 db hidraulikacsatlakozó)
ELEKTROMOS RENDSZER	Akkumulátor: 45 Ah/12 V – Generátor: 30 A
Hátsó csatlakozó	7 pólusú
HÁTSÓ EMELŐ	Két külső emelő munkahenger. Alapfelszereltség: emelés és leengedés – Opcionális: helyzet- és erőszabályzott
3 pontos szerszámrögzítés	1. kategóriájú normál csatlakozók
Harmadik pont függesztőkar	Kézi beállítással
Emelési kapacitás az alsó emelőkar végén (kg)	750
MELLSŐ EMELŐ (opcionális)	1N kategóriájú pótkocsi-vonófej, elülső és alsó TLT-vel, 1700 fordulat/perc fordulatszám
Emelési kapacitás (kg)	350
ÜLÉS	Biztonsági övvel és ülésfoglaltság-érzékelővel. Alapfelszereltség: kárpitozott, párnázott ülés, állítható rugókkal és pozíciókkal – Opcionális: alacsony „Kab” ülés
ÜZEMI FÉK	Hátul, többtárcsás, olajfürdős
Rögzítőfék	Üzemi fékkel együtt
KORMÁNYZÁS	Az első kerekekre ható hidraulikus szervó
BIZTONSÁG	Szabadalmaztatott elülső védőkeret gázrugóval a könnyű leengedés és emelés érdekében
MŰSZERFAL	Üzemanyagszint-jelző, motor hűtőfolyadék hőmérséklete, motor fordulatszám, üzemóra-számláló, figyelmeztető lámpák
GUMIABRONCSOK	6.5/80-12*250/80-18 - 23x8.50-12*280/70R18 - 7.00-12*300/70R20 - 25x8.50-14*380/70D-15 (36x13.50-15) Garden
PÓTKOCSI-VONÓFEJ (standard)	Elöl – hátul CUNA B kategóriájú, állítható magasságú
Opcionális	Hátul állítható magasságú, EC
MENETKÉSZ TÖMEG, védőkerettel (kg)	1100
TOVÁBBI LEHETŐSÉGEK	Állítható magasságú kormánykerék, 1700 fordulat/perc alsó TLT, forgatható hátsó lámpa, forgó jelzőfény, mellső pótsúly 60 kg, a hátsó keréksúlyok egyenként 45 kg súlyúak.

SZOLGÁLTATÁSOK



PÓTALKATRÉSZEK

Eredeti pótalkatrészek teljes választéka, közvetlenül a gyártó által garantált minőségben.



TANÁCSADÁS ÉS SEGÍTSÉG

Képzett és segítőkész szakemberek, a hatékony és megbízható szolgáltatás jegyében.



KENŐANYAGOK

Az eredeti PowerLube kenőanyagok használata ajánlott.



FINANSZÍROZÁS

Személyre szabott finanszírozási megoldások a hiteligényeknek megfelelően.



Navik Agri Kft.

Telefonszám: +36 20 4444 774

E-mail: info@navik.hu

Web: www.navikagri.hu



M A D E I N I T A L Y