

# COBRAM 60

**FERRARI**

nyelv



**FERRARI**



# VÁLASZTÉK COBRAM 60

A 49 lóerős motorral felszerelt Cobram 60 termékcsalád kompakt, többfunkciós, azonos kerékméretű traktorokból áll, amelyek alapvető felszereltséggel rendelkeznek, ám az opcionális extrák széles választékával a traktor egyedi igényeknek megfelelően konfigurálható.

2 változatban kapható:

**AR** – törzscsuklós alváz, keskeny nyomtáv és kis fordulókör.

**RS** – kormányzott első kerekekkel rendelkező alváz, kimagasló stabilitás és tapadás a lejtős területeken való használathoz.

A COBRAM 60 MODELL AZ ÁRKATEGÓRIA EGYETLEN KÉPVISELŐJE, AMELY AR ÉS RS VÁLTOZATBAN IS KAPHATÓ MEGFORDÍTHATÓ VEZETŐÁLLÁSSAL.



Kohler motor

49 LE, 190 Nm nyomaték.

Új kialakítású motorháztető

LED-es munkalámpákkal (opcionális).



## OPCIONÁLIS KIEGÉSZÍTŐK SZÉLES VÁLASZTÉKA

Szabad visszafolyás a sebességváltóba, helyzet- és erőszabályzott emelő, hidraulikus HDR-felfüggesztés, első lökhárító, teleszkópos kormánykerék, hátsó munkalámpa, Self Cleaning System™.

### Üzemanyagtartály

54 l (25%-kal nagyobb kapacitás).

### Új műszercsoport

Színes kijelzővel és diagnosztikai menüvel.



### Megfordítható vezetőülés (opcionális)

A maximális sokoldalúság, kényelem és pontosság érdekében.



# COBRAM 60 AR

## Műszaki adatok

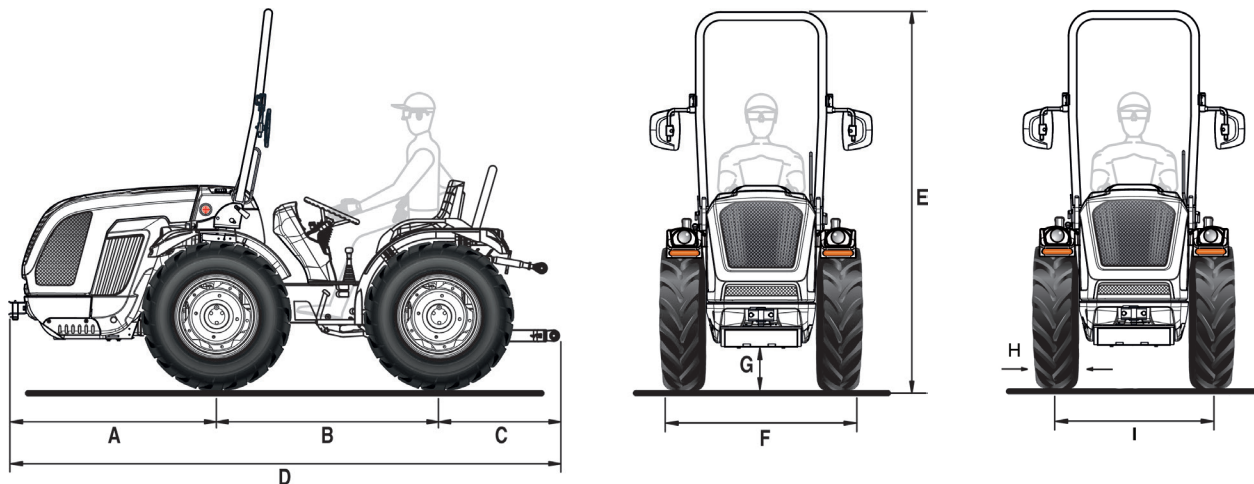

A	B	C	D	E min/max	F min/max	G min/max
1248	1340	779	3367	2185/2260	1008/1438	220/290

\* Méretek mm-ben

	8,25-16	210/95 R16 (7.50-16)	250/80-18	280/70 R18	280/70 R18 Galaxy Garden
	állítható felni	állítható felni	állítható felni	állítható felni	állítható felni
<b>H</b>	229	214	240	282	282
<b>I</b>	827/1100	794/1100	865/1107	869/1119	869/1119
<b>F</b>	1056/1329	1008/1314	1105/1347	1144/1394	1144/1394

	320/65 R18	260/70 R20	31x15.50-15 XTC	31x15.50-15 STG	33x15.50-15 XTC
	állítható felni	állítható felni	fix felni	fix felni	fix felni
<b>H</b>	319	258	368	394	391
<b>I</b>	931/1119	846/1120	1003	1003	1003
<b>F</b>	1250/1438	1104/1378	1371	1397	1394

\* Méretek mm-ben - min/max

H = abroncsszélesség - I = nyomtáv - F = traktor szélessége



MŰSZAKI JELLEMZŐK	COBRAM 60 AR
<b>MOTOR</b>	Kohler KDI 1903TCR
Hengerek száma	3
Lökettérfogat (cm <sup>3</sup> )	1861
Motor típusa	Turbó/közbenső hűtő
Üzemanyag-ellátás	Közös nyomócsöves befecskendezés – 2000 bar
Kibocsátási szint	Stage V
Teljesítmény (kW/LE)	36/49
Névleges fordulatszám (rpm)	2600
Maximális forgatónyomaték (Nm/ford. perc)	190/1500
Hűtés	Folyadék
Tartály kapacitása (l)	54
<b>ALVÁZ</b>	Integrált, törzscsuklós vázszerkezet (±15°)
<b>MEGHAJTÁS</b>	Állandó összerékhajtás
<b>SEBESSÉGVÁLTÓ</b>	24 sebességű szinkronizált sebességváltó: 12/12 sebességű, szinkronizált irányváltóval
Minimális/maximális haladási sebesség (km/h)	0,7/35
Tengelykapcsoló	Többtárcsás, olajfürdős
<b>DIFFERENCIÁLMI</b>	Elöl és hátul egyidejű elektrohidraulikus reteszeléssel
<b>HIDAK</b>	Elöl és hátul bolygóműves fogaskerekekkel
<b>HÁTSÓ TLT</b>	Motorfordulatszám-arányos, járókerék-arányos működés. Negatív hidraulikus biztonsági fék a TLT leállításához
TLT-tengelykapcsoló	Többtárcsás, olajfürdős, elektrohidraulikus vezérléssel
TLT-fordulatszám (rpm)	540
<b>HIDRAULIKUS RENDSZER</b>	Kettős hidraulikakör, két független szivattyúval
A hidraulikaszivattyú teljesítménye az emelőnél és a hidraulikacsatlakozóknál (l/perc)	23
Hidraulikaszivattyú teljesítménye a szervokormányhoz és az elektrohidraulikus vezérléshez (l/perc)	17,5
Maximális hidraulikus nyomás (bar)	180
<b>HIDRAULIKACSATLAKOZÓK</b>	Mechanikusan működtetett
Standard	Emelő munkahengerrel: 1 kettős működésű hidraulikacsatlakozó (összesen 2 db hidraulikacsatlakozó) – erőszabályzott emeléssel: 1 kettős működésű hidraulikacsatlakozó és 1 kettős működésű hidraulikacsatlakozó az úszó helyzethez (összesen 4 db hidraulikacsatlakozó)
Opcionálisan, a standard felszereltség helyett	Emelő munkahengerrel: 2 kettős működésű hidraulikacsatlakozó és 1 kettős működésű hidraulikacsatlakozó az úszó helyzethez (összesen 6 db hidraulikacsatlakozó) vagy 2 kettős működésű hidraulikacsatlakozó és 1 db 4 pozíciós hidraulikacsatlakozó (kettős működésű olajszállítással és visszaáramlással, zárható folyamatos olajárammal és úszó funkcióval. Összesen 7 db hidraulikacsatlakozó). Erőszabályzott emeléssel: 1 kettős működésű hidraulikacsatlakozó az úszó helyzethez és 1 db 4 pozíciós hidraulikacsatlakozó (kettős működésű olajszállítással és visszaáramlással, zárható folyamatos olajárammal és úszó funkcióval. Összesen 5 db hidraulikacsatlakozó)
Szabad visszafolyó ág	Alapfelszereltség a csatlakozóval ellátott kettős működésű hidraulikacsatlakozóval együtt vagy opcionálisan más típusú csatlakozókkal együtt. Szabad visszafolyó ághoz előkészített rendszer
<b>HÁTSÓ EMELŐ</b>	Két külső emelő munkahenger. Alapfelszereltség: emelés és leengedés – Opcionális: helyzet- és erőszabályzott
3 pontos szerszámrogzítés	Standard: 1. kategóriájú normál csatlakozók. – Opcionális: L alakú karok 1. kategóriájú gyorscsatlakozókkal, hosszirányban állítható karok és szélességben állítható munkaeszköz-csatlakozók
Harmadik pont függesztőkar	Kézi beállítással
Emelési kapacitás az alsó emelőkar végén (kg)	1200
<b>VEZETŐÁLLÁS</b>	Egyirányú vagy megfordítható kormány- és üléspozíció, dupla pedálokkal
Kormánykerék	Alapfelszereltség: fix – Opcionális: állítható magasságú
Ülés	Biztonsági övvel és ülésfoglaltság-érzékelővel. Alapfelszereltség: kényelmes ülés a gépkezelő súlyának megfelelően állítható felfüggesztéssel. Opcionális: alacsony ülés (Kab)
<b>ÜZEMI FÉK</b>	Többtárcsás, olajfürdős, mechanikus vezérléssel, a hátsó kerekre hatva
Rögzítőfék	Üzemi fékkel együtt
<b>KORMÁNYZÁS</b>	A központi csuklóra ható hidrosztatikus meghajtással. Áramlásfordító a szervokormányhoz a megfordítható változatnál
<b>BIZTONSÁG</b>	Szabadalmaztatott elülső védőkeret gázrugóval a könnyű leengedés és emelés érdekében
<b>MŰSZERFAL</b>	Színes TFT-kijelző, amelyen a következő adatok jelennek meg: üzemóra, motor fordulatszám, menetsebesség, TLT fordulatszám, részecskeszűrő eltömődésének értéke, pillanatnyi üzemanyag-fogyasztás, akkumulátor feszültsége és az aktuális idő. A fordulatszámot, a hűtőfolyadék-hőmérsékletét és az üzemanyagszintet analóg műszerek mutatják. Figyelmeztető lámpák és kúrt
<b>ELEKTROMOS RENDSZER</b>	Akkumulátor 80 Ah/12 V – generátor 95 A
Alapfelszereltség	Járművezérlő egység (VCL), közúti világítás és irányjelzők, egypólusú műszerfali tápcsatlakozó, 7 és 3 pólusú hátsó tápcsatlakozó
<b>GUMIABRONCSOK</b>	8.25-16 * 210/95R16 (7.50-16) * 250/80-18 * 280/70R18 * 280/70R18 Galaxy Garden * 320/65R18 * 260/70R20 * 31x15.50-15 XTC o STG * 33x15.50-15 XTC
<b>PÓTKOCSI-VONÓFEJ (standard)</b>	Elöl – hátul CUNA B kategóriájú, állítható magasságú
Opcionális	Hátul állítható magasságú, EC
<b>MENETKÉSZ TÖMEG, védőkerettel (kg)</b>	1700
<b>TOVÁBBI LEHETŐSÉGEK</b>	Első lökhárító, forgófény, első LED-es munkalámpák, hátsó elfordítható munkalámpa, Self Cleaning System™, mellső pótsúly súlya összesen 110 kg, keréksúlyok egyenként 45 kg.



# COBRAM 60 RS

## Műszaki adatok

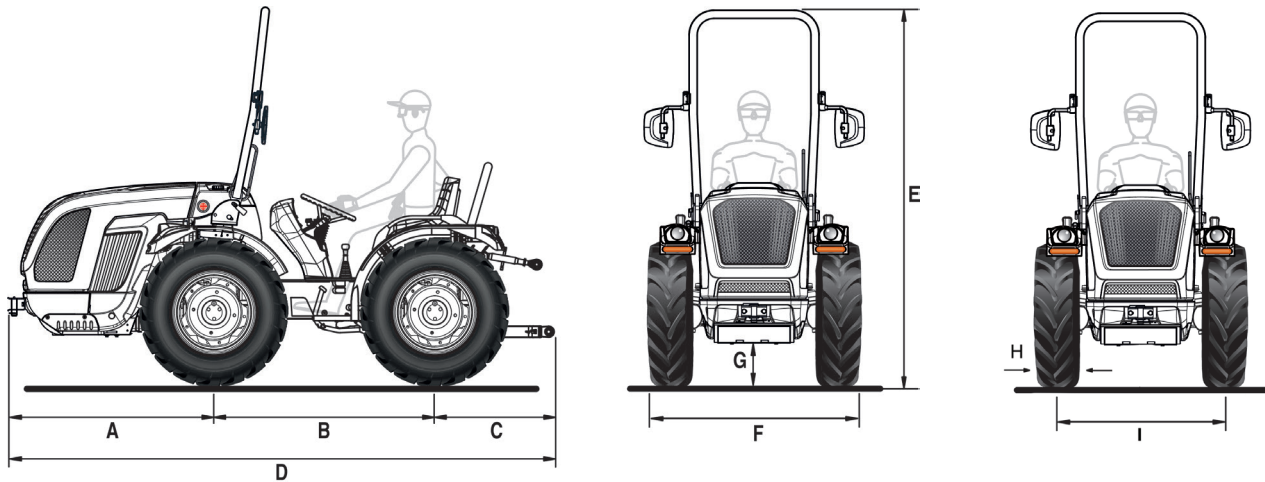

A	B	C	D	E min/max	F min/max	G min/max
1248	1340	779	3367	2185/2260	1207/1643	220/290

\* Méretek mm-ben

	8,25-16	210/95 R16 (7.50-16)	250/80-18	280/70 R18	280/70 R18 Galaxy Garden
	állítható felni	állítható felni	állítható felni	állítható felni	állítható felni
<b>H</b>	229	214	240	282	282
<b>I</b>	999/1305	999/1305	996/1312	984/1324	984/1324
<b>F</b>	1228/1534	1207/1513	1236/1552	1259/1599	1259/1599

	320/65 R18	260/70R20	31x15.50-15 XTC	31x15.50-15 STG	33x15.50-15 XTC
	állítható felni	állítható felni	fix felni	fix felni	fix felni
<b>H</b>	319	258	368	394	391
<b>I</b>	1074/1324	987/1325	1100/1208	1100/1208	1100/1208
<b>F</b>	1393/1643	1245/1583	1468/1576	1494/1602	1491/1599

\* Méretek mm-ben - min/max

H = abroncsszélesség - I = nyomtáv - F = traktor szélessége



MŰSZAKI JELLEMZŐK	COBRAM 60 RS
<b>MOTOR</b>	Kohler KDI 1903TCR
Hengerek száma	3
Lökettérfogat (cm3)	1861
Motor típusa	Turbó/közbenső hűtő
Üzemanyag-ellátás	Közös nyomócsöves befecskendezés – 2000 bar
Kibocsátási szint	Stage V
Teljesítmény (kW/LE)	36/49
Névleges fordulatszám (rpm)	2600
Maximális forgatónyomaték (Nm/ford. perc)	190/1500
Hűtés	Folyadék
Tartály kapacitása (l)	54
<b>ALVÁZ</b>	Vázszerkezet kormányzott első kerekekkel
<b>MEGHAJTÁS</b>	Állandó összkerékajátás
<b>SEBESSÉGVÁLTÓ</b>	24 sebességes szinkronizált sebességváltó: 12/12 sebességes, szinkronizált irányváltóval
Minimális/maximális haladási sebesség (km/h)	0,7/35
Tengelykapcsoló	Többtárcsás, olajfűrdős
<b>DIFFERENCIÁLMI</b>	Elöl és hátul egyidejű elektrohidraulikus reteszeléssel
<b>HIDAK</b>	Elöl és hátul bolygóműves fogaskerekekkel
<b>HÁTSÓ TLT</b>	Motorfordulatszám-arányos, járókerék-arányos működés. Negatív hidraulikus biztonsági fék a TLT leállításához
TLT-tengelykapcsoló	Többtárcsás, olajfűrdős, elektrohidraulikus vezérléssel
TLT-fordulatszám (rpm)	540
<b>HIDRAULIKUS RENDSZER</b>	Kettős hidraulikakör, két független szivattyúval
A hidraulikaszivattyú teljesítménye az emelőnél és a hidraulikacsatlakozóknál (l/perc)	23
Hidraulikaszivattyú teljesítménye a szervokormányhoz és az elektrohidraulikus vezérléshez (l/perc)	17,5
Maximális hidraulikus nyomás (bar)	180
<b>HIDRAULIKACSATLAKOZÓK</b>	Mechanikusan működtetett
Standard	Emelő munkahengerrel: 1 kettős működésű hidraulikacsatlakozó (összesen 2 db hidraulikacsatlakozó) Erőszabályzott emeléssel: 1 kettős működésű hidraulikacsatlakozó és 1 kettős működésű hidraulikacsatlakozó az úszó helyzethez (összesen 4 db hidraulikacsatlakozó)
Opcióként, a standard felszerelés helyett	Emelő munkahengerrel: 2 kettős működésű hidraulikacsatlakozó és 1 kettős működésű hidraulikacsatlakozó az úszó helyzethez (összesen 6 db hidraulikacsatlakozó) vagy 2 kettős működésű hidraulikacsatlakozó és 1 db 4 pozíciós hidraulikacsatlakozó (kettős működésű olajszállítással és visszaáramlással, zárható folyamatos olajárammal és úszó funkcióval. Összesen 7 db hidraulikacsatlakozó). Erőszabályzott emeléssel: 1 kettős működésű hidraulikacsatlakozó az úszó helyzethez és 1 db 4 pozíciós hidraulikacsatlakozó (kettős működésű olajszállítással és visszaáramlással, zárható folyamatos olajárammal és úszó funkcióval. Összesen 5 db hidraulikacsatlakozó)
Szabad visszafolyó ág	Alapfelszereltség a csatlakozóval ellátott kettős működésű hidraulikacsatlakozóval együtt vagy opcionálisan más típusú csatlakozókkal együtt. Szabad visszafolyó ághoz előkészített rendszer
<b>HÁTSÓ EMELŐ</b>	Két külső emelő munkahenger. Alapfelszereltség: emelés és leengedés – Opcionális: helyzet- és erőszabályzott
3 pontos szerszámrögzítés	Standard: 1. kategóriájú normál csatlakozók. – Opcionális: 1. kategóriájú gyorscsatlakozók (a karok hossza nem állítható) vagy L alakú karok 1. kategóriájú gyorscsatlakozókkal, a karok hossza állítható, a munkaeszköz-csatlakozók szélessége állítható
Harmadik pont függesztőkar	Kézi beállítással
Emelési kapacitás az alsó emelőkar végén (kg)	1200
<b>VEZETŐÁLLÁS</b>	Egyirányú vagy megfordítható kormány- és üléspozíció, dupla pedálokkal
Kormánykerék	Alapfelszereltség: fix – Opcionális: állítható magasságú
Ülés	Biztonsági övvel és ülésfoglaltság-érzékelővel. Alapfelszereltség: kényelmes ülés a gépkezelő súlyának megfelelően állítható felfüggesztéssel. Opcionális: alacsony ülés (Kab)
<b>ÜZEMI FÉK</b>	Többtárcsás, olajfűrdős, mechanikus vezérléssel, a hátsó kerekekre hatva. A hátsó kerekekre ható fékek egymástól függetlenül hatnak
Rögzítőfék	Üzemi fékkel együtt
<b>KORMÁNYZÁS</b>	Az első kerekekre ható hidraulikus szervó. Áramlásfordító a szervokormányhoz a megfordítható változatnál
<b>BIZTONSÁG</b>	Szabadalmaztatott elülső védőkeret gázrugóval a könnyű leengedés és emelés érdekében
<b>MŰSZERFAL</b>	Színes TFT-kijelző, amelyen a következő adatok jelennek meg: üzemóra, motor fordulatszáma, menetsebesség, TLT fordulatszáma, részecskeszűrő eltömődésének értéke, pillanatnyi üzemanyag-fogyasztás, akkumulátor feszültsége és az aktuális idő. A fordulatszámot, a hűtőfolyadék-hőmérsékletét és az üzemanyagszintet analóg műszerek mutatják. Figyelmeztető lámpák és kürt
<b>ELEKTROMOS RENDSZER</b>	Akkumulátor 80 Ah/12 V – generátor 95 A
Alapfelszereltség	Járművezérlő egység (VCU), közúti világítás és irányjelzők, egypólusú műszerfali tápcsatlakozó, 7 és 3 pólusú hátsó tápcsatlakozó
<b>GUMIABRONCSOK</b>	8,25-16 * 210/95R16 (7.50-16) * 250/80-18 * 280/70R18 * 280/70R18 Galaxy Garden * 320/65R18 * 260/70R20 * 31x15.50-15 XTC o STG * 33x15.50-15 XTC
<b>PÓTKOCSI-VONÓFEJ (standard)</b>	Elöl – hátul CUNA B kategóriájú, állítható magasságú
Opcionális	Hátul állítható magasságú, EC
<b>MENETKÉSZ TÖMEG, védőkerettel (kg)</b>	1700
<b>TOVÁBBI LEHETŐSÉGEK</b>	Hidraulikus HDR-felfüggesztés nyomástárolóval együtt: 1 áramlásszabályozó, 1 kettős működésű és 1 db 4 pozíciós hidraulikacsatlakozó (kettős működésű olajszállítással és visszaáramlással, zárható folyamatos olajárammal és úszó funkcióval. Standard hidraulikacsatlakozók helyetti hidraulikacsatlakozók), első lökhárító, forgófény, első LED-es munkalámpák, hátsó elfordítható munkalámpa, Self Cleaning System™, mellső pótsúly súlya összesen 110 kg, keréksúlyok egyenként 45 kg.



## SZOLGÁLTATÁSOK



### PÓTALKATRÉSZEK

Eredeti pótalkatrészek teljes választéka, közvetlenül a gyártó által garantált minőségben.



### TANÁCSADÁS ÉS SEGÍTSÉG

Képzett és segítőkész szakemberek, a hatékony és megbízható szolgáltatás jegyében.



### KENŐANYAGOK

Az eredeti PowerLube kenőanyagok használata ajánlott.



### FINANSZÍROZÁS

Személyre szabott finanszírozási megoldások a hiteligényeknek megfelelően.



**Navik Agri Kft.**

**Telefonszám: +36 20 4444 774**

**E-mail: [info@navik.hu](mailto:info@navik.hu)**

**Web: [www.navikagri.hu](http://www.navikagri.hu)**



MADE IN ITALY